



seguripass
ESTACIONAMIENTOS INTELIGENTES

— SKU: MEVE

MÓDULO ENTRADA

- Tecnología RFID
- Tarifas programables
- Cerradura de seguridad
- Tarjeta de comunicación Seguripass
- Tarjeta de control dedicadas Seguripass
- Comunicación ethernet (TCP/IP)
- Cableado estructurado UTP CAT 5/6
- Pulso seco para apertura de barrera
- Detección de posición de barrera
- Pantalla LCD de 4 líneas (4x40)
- Emisión de tarjetas RFID (Mifare classic 1K)
 - Expansor para 550 tarjetas
 - Detección de nivel bajo de tarjetas
 - Anulación de tarjetas no extraídas
- Preparaciones para intercomunicador
 - Botón de asistencia iluminado
 - Accesorio calefactor
 - Anclaje de alta seguridad
- Dimensiones 43cm x 36 cm x 130 cm
- Gabinete para interiores y exteriores
- Marco base de acero inoxidable
- Regulador de voltaje 650 W
- Alimentación 120 VAC
- Color personalizable
- Operación 24/7

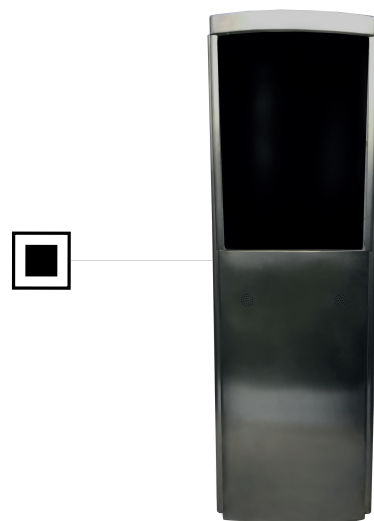

Seguripass es uno de los principales fabricante de sistemas para la automatización de estacionamientos, fabricamos módulos para el control de ingreso, módulo de pago automático, módulo de pago manual, módulo de descuentos, módulo de control de salida, software para el control de visitantes y software de estacionamiento, los cuales en conjunto conforman un sistema de control de accesos.

Ofrecemos soluciones con diferentes alternativas y configuraciones, entre las simples y sencillas con operaciones manuales, hasta las más tecnológicas con operaciones 100% automatizadas.

- 1. Estación que se instala a la entrada del estacionamiento, encargado de dar la tarjeta RFID y generar la información para apertura de las barreras de salida.
- 2. El diseño vanguardista puede utilizarse para cubrir todo tipo de requisitos, desde los más sencillos hasta los niveles más altos de funcionamiento.
- 3. Flexibilidad y alto rendimiento son sus principales características y una necesidad de mantenimiento mínima.
- 4. La velocidad de lectura y procesamiento de tarjetas, lo hace uno de los más rápidos del mercado.
- 5. Personalización de colores: Ofrecemos nuestras soluciones en las combinaciones de colores requeridos por el cliente para dar un estilo único a su estacionamiento.

MÓDULO ENTRADA

Conectividad	TCP/IP 10/100 Mbps
Alimentación	120 VAC / 150W
Temperatura operación	0 °C a 50 °C (32 °F a 122 °F) Con accesorio calefactory -10°C a 50°C (14 °F a 122 °
Almacenamiento	-20 °C a 50 °C (-4 °F a 122°F)
Humedad	5% a 90% de humedad relativa, sin condensación
Operación RFID	Tarjeta Mifare classic 1K /4K
Display	Display color azul (14.6 cm x 3.2 cm) (5.75" x 1.125") 4 líneas x 40 caracteres
Intercomunicación	Preparaciones para intercomunicador
Colector de tarjetas	Contenedor para para 500 tarjetas
Operación off line	Memoria SD 32GB @4,500 operaciones de respaldo
Regulador de Voltaje	Regulador de 650 Watts
Garantía	1 año
Requerimientos	
Alimentación regulada 120 VAC , tierra física	
Red local TCP/IP cableado estructurado cat 5/6	
Protección contra agua - Uso para exteriores	

Detalle Anclaje de Módulo

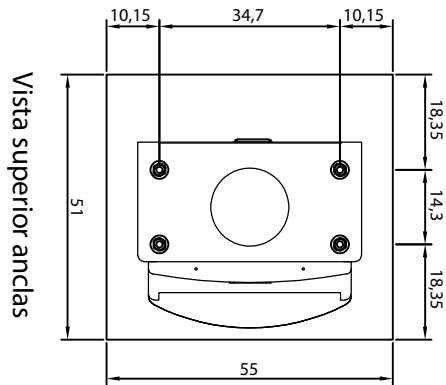

Lado Carril

NAV Nivel de Arroyo Vehicular

Vista lateral lado camellon

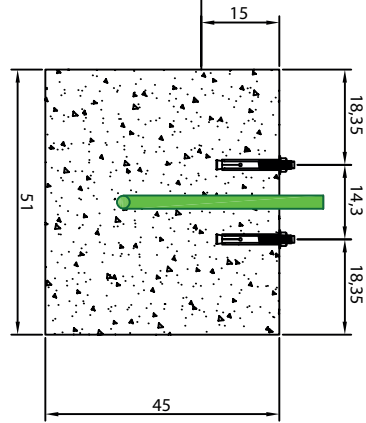

Vista frente lado carril

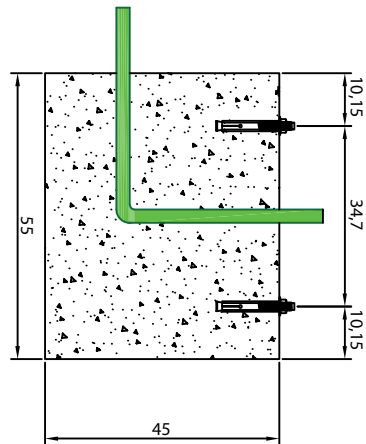

Detalle Anclaje de Barrera

Vista superior anclas

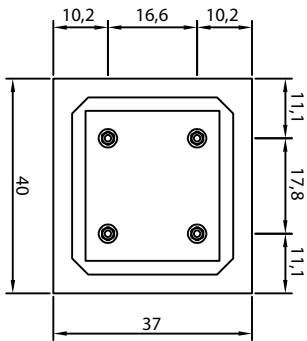

Lado Carril

Vista superior grapas

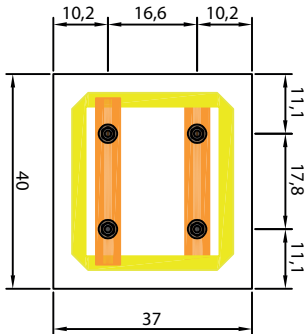

Lado Carril

NAV Nivel de Arroyo Vehicular

Vista lado camellon

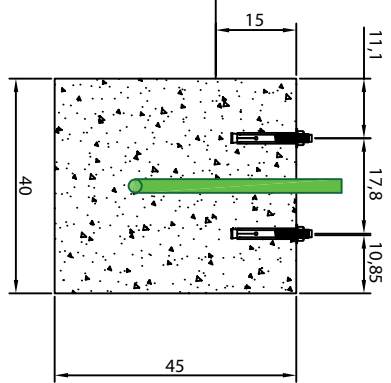

Vista lado carril

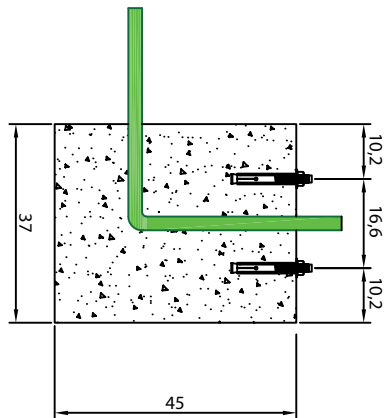

Módulo General de Ingreso ó Salida a estacionamiento

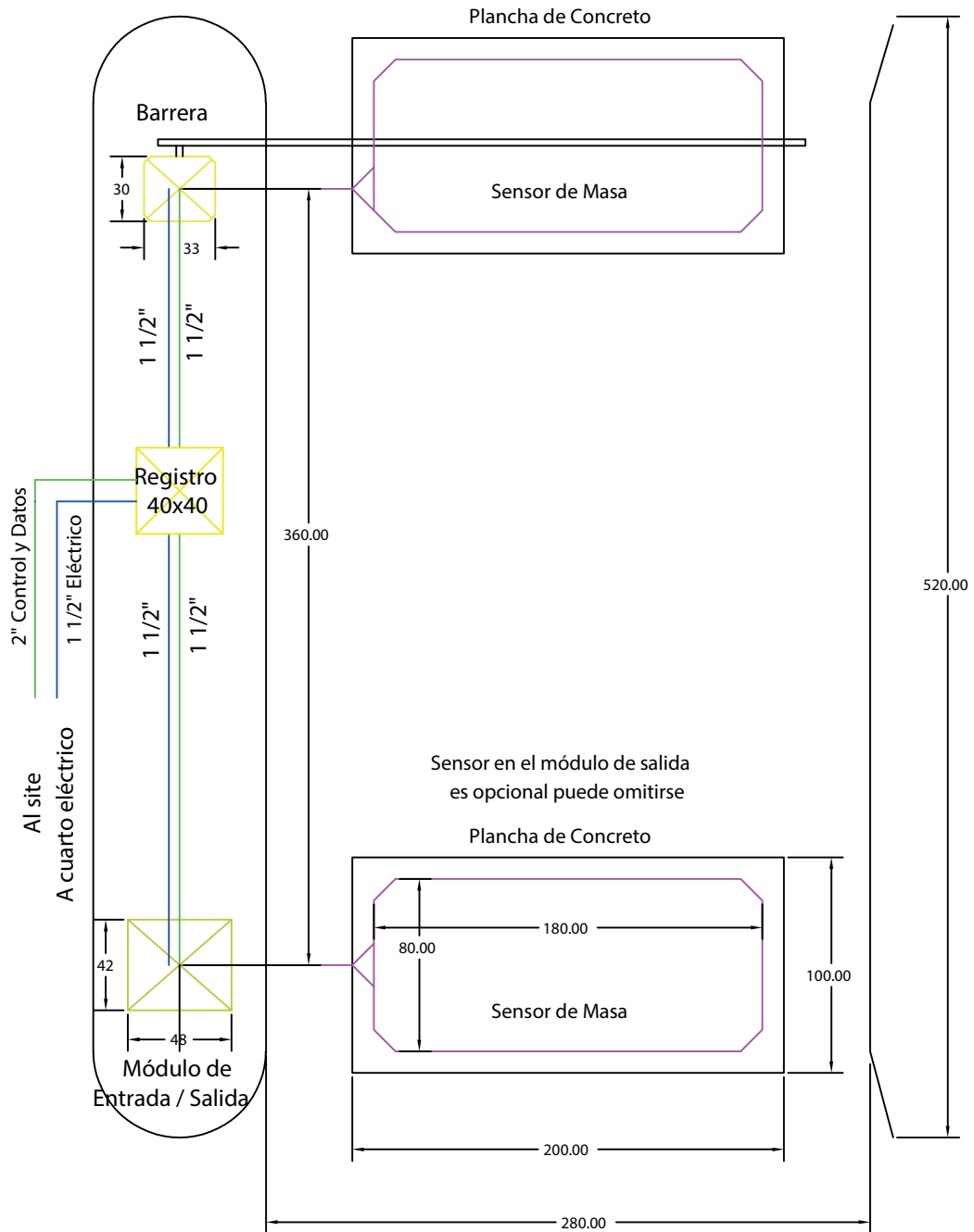

Detalle Plancha Sensor de Masa Vehicular

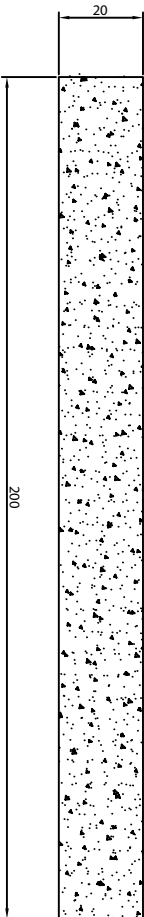

Vista Lateral

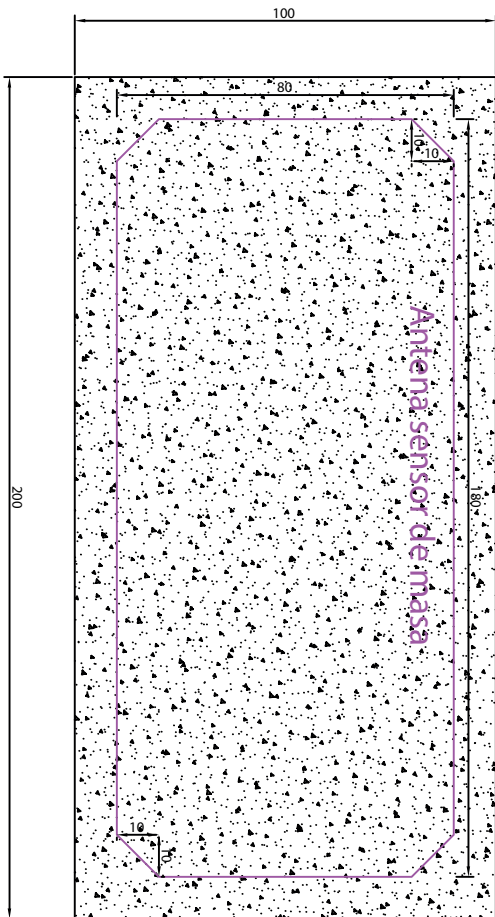

Vista superior

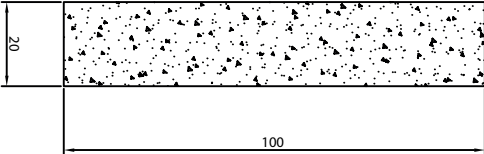

Vista Lateral

El grosor de la plancha se determina en función del tráfico y tipo de concreto usado. No puede tener armadura